



< timetorelax

Sinds de oprichting van de onderneming in het jaar 2000 is de naam CASADA synoniem geworden voor hoogwaardige producten in de wellness- en fitnesssector. Vandaag de dag zijn CASADA producten wereldwijd verkrijgbaar.

Voortdurende ontwikkeling, onmiskenbaar design en een strikte focus op verbetering van de kwaliteit van leven zijn net zo kenmerkend voor CASADA producten als betrouwbare en uitstekende kwaliteit.

Gefeliciteerd!

Met de aankoop van deze massagestoel hebt u blijk gegeven van een bewustzijn voor uw gezondheid.

Opdat u lang van de voordelen van dit toestel kunt genieten, verzoeken wij u de veiligheidsvoorschriften zorgvuldig te lezen en in acht te nemen.

Wij hopen dat u veel plezier zult beleven aan het gebruik van uw persoonlijke **EcoSonic**.

Inhoudsopgave

Contra-indicaties	104
Veiligheidsinstructies	105
Inrichting Functies.....	108
Afstandsbediening	110
Onderhoud	111
Bijzonderheden	118
Verklaring	120
Opslag Zorg.....	120
Technische specificaties.....	120
EU-Verklaring van conformiteit	121
Garantievoorwaarden	121

Contra-indicaties

Als u niet zeker weet of het veilig voor u is om de massagestoel te gebruiken, raadpleeg dan een arts.

- Het gebruik van de massagestoel is verboden tijdens zwangerschap of in geval van één of meerdere van de volgende klachten: Recente blessures, trombotische aandoeningen, alle soorten ontstekingen en zwellingen, en kanker. Als u onder behandeling bent voor ziektes of aandoeningen, is het raadzaam een arts te raadplegen alvorens u een massage krijgt.
- Personen met fysieke, cognitieve of mentale beperkingen of personen die geen ervaring en kennis hebben, mogen deze stoel alleen gebruiken onder toezicht en begeleiding van personen die verantwoordelijk zijn voor hun veiligheid.
- Om elk ongemak of gevaar bij het gebruik van de massagestoel te voorkomen, verzoeken wij de volgende personen een arts te raadplegen alvorens het product te gebruiken:
 - Niet-ambulante personen
 - Personen die een medische behandeling ondergaan
 - Personen met rugklachten en personen met problemen aan de wervelkolom of kromming van de wervelkolom
 - Personen met pacemakers
- Als u pijn ervaart tijdens de massage, stop dan onmiddellijk met de behandeling.
- Indien u zich tijdens het gebruik van de stoel verwondt, dient u onmiddellijk medische hulp in te roepen.
- Gelieve geen rode, gezwollen of ontstoken delen van de huid te masseren.
- Deze massagestoel is uitsluitend bedoeld voor gebruik bij wellnessmassages thuis en is geen medisch massageapparaat.
- Hij kan dus niet worden gebruikt ter vervanging van een medisch-specialistische behandeling.
- Wij raden u aan de massagestoel dagelijks 30 minuten te gebruiken. Afzonderlijke delen van het lichaam mogen niet langer dan 15 minuten per keer worden gemasseerd, omdat overmatig masseren anders contra-productief kan zijn.
- Dit product is niet bedoeld voor kinderen onder de 14 jaar.
- Kinderen onder de 14 jaar moeten onder toezicht staan. Zorg ervoor dat kinderen niet met de massagestoel spelen.

CONTRA-INDICATIES „BRAINTRONICS®“

- Psychozen (b.v. schizofrenie, bipolaire stoornis, endogene depressie)
- Persoonlijkheidsstoornissen
- Epilepsie en soortgelijke aanvalstoornissen
- Hartaandoeningen
- Ziekten van het centrale zenuwstelsel
- Trombose
- Endogene depressie
- ADHD (onder-actief)
- Recent hartinfarct of beroerte
- Geestelijke handicap
- Verslavingen zoals drugs of alcohol of afhankelijkheid van medicatie
- Regelmatige inname van psychotrope geneesmiddelen
- Zwangerschap

ADVIES: Om ethische en juridische redenen mag braintronics® niet gebruikt worden bij kinderen en jongeren zonder de uitdrukkelijke toestemming van de wettelijke vertegenwoordigers. Personen voor wie meditatie in strijd kan zijn met religieuze overtuigingen dienen af te zien van het gebruik van het product.

Veiligheidsinstructies

Lees de volgende instructies zorgvuldig door voordat u uw massagestoel in gebruik neemt om er zeker van te zijn dat hij goed en met optimale efficiëntie functioneert. Bewaar deze gebruiksaanwijzing voor toekomstig gebruik!

- De massagestoel voldoet aan erkende technische principes en de nieuwste veiligheidsvoorschriften.
- De massagestoel is uitgerust met verwarmde delen. Personen die gevoelig zijn voor warmte moeten voorzichtig zijn bij gebruik van het product. (ICE 60335-2-32)
- De massagestoel heeft geen onderhoud nodig. Eventuele reparaties mogen alleen worden uitgevoerd door geautoriseerde vakmensen.
- Ondeskundig gebruik en ongeoorloofde reparaties zijn om veiligheidsredenen verboden en leiden tot het verlies van de garantie.
- Steek uw vingers niet tussen de massagerollen om verwondingen te voorkomen.
- Raak de netstekker nooit met natte handen aan.
- Laat de massagestoel niet in contact komen met water, hoge temperaturen en direct zonlicht.
- Gebruik de massagestoel niet in een omgeving met een hoge vochtigheidsgraad, bijv. in de badkamer.
- Gebruik de massagestoel niet in een ruimte met onvoldoende plaats of in een ruimte waar de ventilatie is afgedekt en een toevoer van frisse lucht niet gegarandeerd is.
- Om het gevaar van kortsluiting te voorkomen, dient u de massagestoel van het stroomnet los te koppelen als u hem langere tijd niet gebruikt.
- Gebruik geen beschadigde kabels, stekkers of losse contactdozen.
- Als kabels/stekkers beschadigd zijn, moeten ze vervangen worden door de fabrikant, een servicevertegenwoordiger of door gekwalificeerd personeel.
- In geval van storingen, onmiddellijk de stekker uit het stopcontact nemen.
- Het bedrijf wijst elke aansprakelijkheid af voor schade als het product ongeschikt of onjuist wordt gebruikt.
- Overschrijd de dagelijks aanbevolen massagetiJD van 30 minuten niet om overmatige belasting van de spieren en de zenuwen te voorkomen.
- Om beschadiging van de massagestoel te voorkomen, nooit puntige of scherpe voorwerpen gebruiken.
- Om het gevaar van kortsluiting of brand te verminderen, is het van essentieel belang alleen stopcontacten te gebruiken die in de stekker passen. Let op dat de stekker volledig in het stopcontact zit.
- Haal de stekker van de massagestoel uit het stopcontact na gebruik en voor het schoonmaken.
- Laat kinderen onder de 14 jaar het product niet zonder toezicht schoonmaken of onderhouden.
- Indien zich tijdens het gebruik een onverwachte stroomstoring voordoet, zet dan onmiddellijk de schakelaar in de stand OFF en trek de stekker uit het stopcontact om schade aan de massagestoel te voorkomen.
- Gebruik de massagestoel niet als de elektrische kabels nat of beschadigd zijn.
- Kinderen onder de 14 jaar, gehandicapten en hulpbehoevenden moeten ten allen tijde onder toezicht staan in de nabijheid van de massagestoel of bij het gebruik van de massagestoel.
- Gebruik de massagestoel niet onmiddellijk na het nuttigen van een maaltijd of wanneer u onder invloed van alcohol bent.
- Gebruik het product alleen voor het in de gebruiksaanwijzing beschreven doel.
- Gebruik alleen accessoires die door de leverancier zijn geleverd.
- Om schade te voorkomen, gelieve niet op de voetsteun te staan, zitten of stuiten.
- Probeer niet op de armleuningen of rugleuning te zitten om schade of letsel te voorkomen.
- Maak uw massagestoel regelmatig schoon en voorkom dat er vreemde voorwerpen in de spleten van de massagestoel terecht komen.
- Trek niet direct aan het netsnoer.
- Let er bij het verstellen van de positie van de voetsteun of de rugleuning op dat er zich geen andere voorwerpen onder bevinden, in het bijzonder geen kinderen onder de 14 jaar.
- Het product is uitsluitend bestemd voor huishoudelijk gebruik.
- Als de flexibele voedingskabel beschadigd raakt, moet een andere flexibele kabel die voor hetzelfde doel bestemd is worden gebruikt of moet een geschikte vervangingskabel worden gekocht bij de fabrikant of zijn servicepunt.

Veiligheidsinstructies



Wanneer u de voetsteun van de massagestoel optilt, niet op de voetsteun drukken, zodat de massagestoel niet voorover kantelt en schade aan het product of aan personen veroorzaakt.



Voordat u op de massagestoel gaat zitten, moet u controleren dat het massagemechanisme van de massagestoel niet onder het zitkussen zit om druk op de billen en schade aan de massagekoppen van de massagestoel te voorkomen.

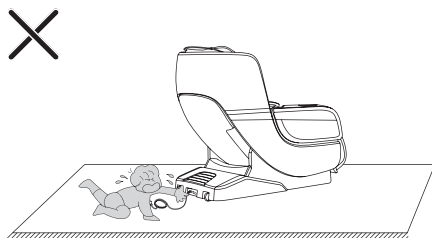

De kabel van de afstandsbediening of het netsnoer mag niet worden verwijderd of uitgetrokken wanneer de stoel in stand-by staat of ingeschakeld is, om schade aan het product of elektrische schokken te voorkomen. Wij raden u aan de afstandsbedieningskabel en het netsnoer na gebruik van de massagestoel los te koppelen en ze op te bergen.

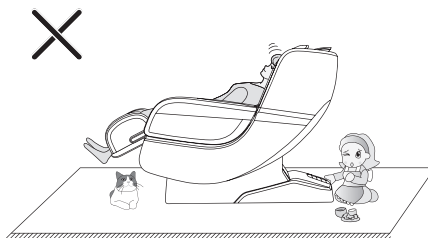

Wanneer de functie gewichtloos achteroverleunen is geactiveerd, zorg er dan voor dat er geen kinderen of huisdieren onder de voetsteun of rugleuning spelen, om schade aan het product en letsel aan personen te voorkomen.



Verwijder voor gebruik van de massagestoel alle harde voorwerpen en sieraden (bijv. sleutels, horloge of andere draagbare harde voorwerpen) uit uw zakken om schade aan het product of letsel tijdens de massage te voorkomen.

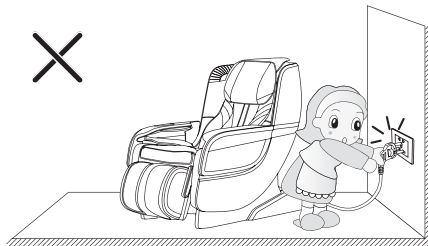

Om schade aan het product of letsel te voorkomen, mag u het netsnoer niet uittrekken tijdens de massage en de stoel niet direct uitzetten met de schakelaar op de rugleuning.

Veiligheidsinstructies



Laat kinderen niet klimmen, staan of andere gevaarlijke activiteiten doen, anders kan het product kantelen en omvallen. Dit voorkomt ook schade aan het product en letsel aan personen.

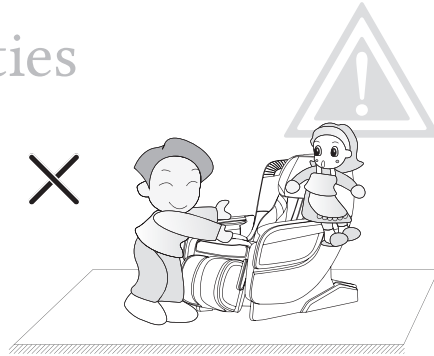

Om schade aan het product of letsel te voorkomen, mag de massagestoel niet worden gebruikt door meer dan twee personen tegelijkertijd. Laat ook kinderen niet op de massagestoel spelen of op de beensteun, het zitkussen, de voetensteun rugleuning of arMLEuning klimmen. Anders kunnen ongelukken of verwondingen plaatsvinden.

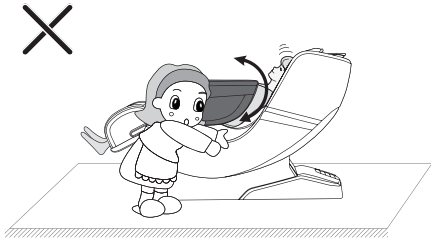

Draai de armsteunen van de massagestoel omhoog (draai de bovenste delen van de armsteunen naar boven). Plaats geen handen (of laat kinderen dit niet doen), harde voorwerpen, sleutels, horloges, kledingstukken en andere persoonlijke voorwerpen in de sleuven van de armsteunen tijdens of na de massage wanneer u de arMLEuningen weer in hun oorspronkelijke positie terugbrengt. De arMLEuningen moeten na een massage in de oorspronkelijke stand worden teruggedraaid om schade aan het product of letsel aan personen te voorkomen.

Inrichting | Functies

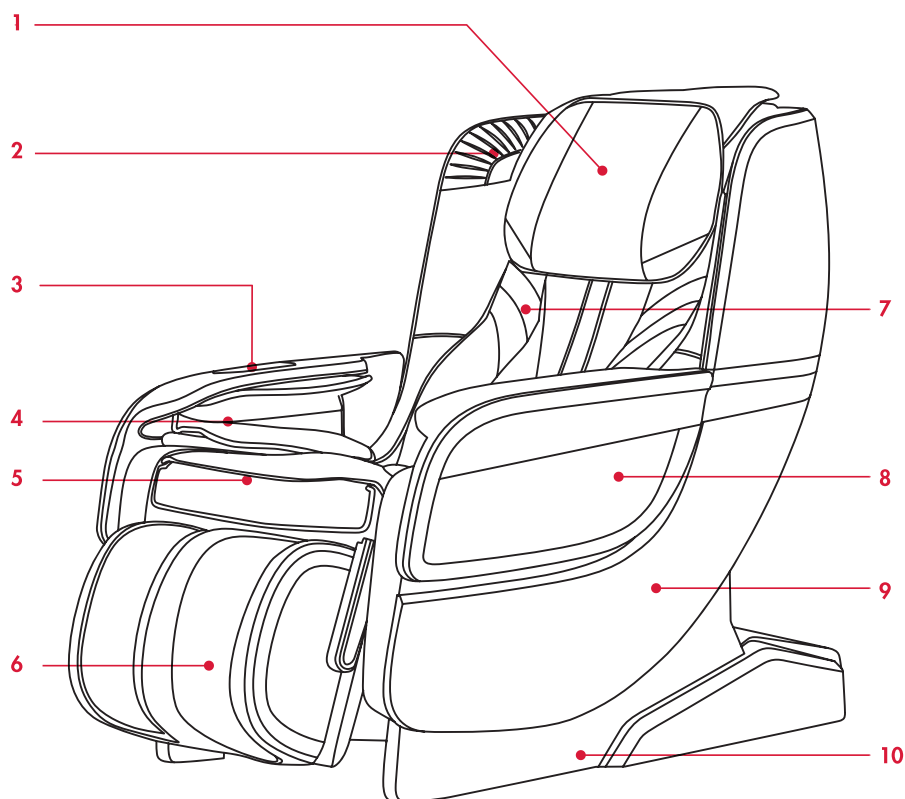

1 Hoofdsteen

2 Luidsprekers

3 Bedieningseenheid met geïntegreerde spraakbesturing

4 Arm-airbag

5 Zitkussen

6 Beensteun

7 Rugleuning

8 Verstelbare Armlenhe

9 Zijelement

10 Zijbekleding

Inrichting | Functies

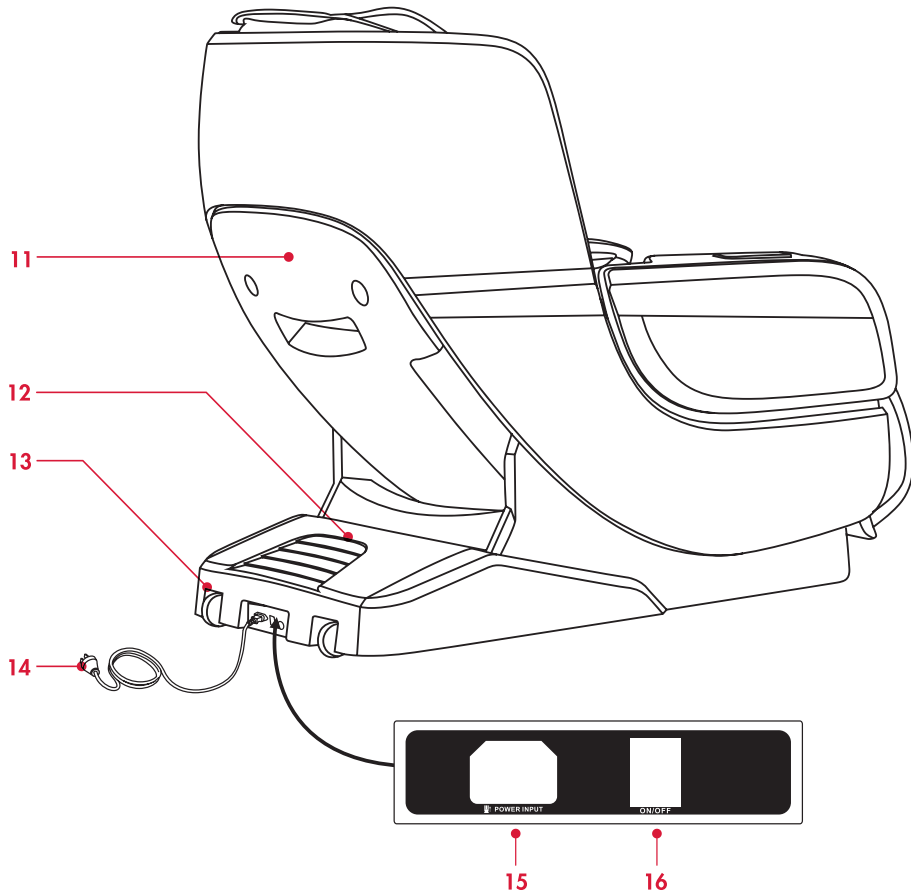

11 Hoes voor rugleuning

12 Beschermhoes voor elektronica

13 Wielen

14 Netsnoer

15 Netaansluitingskabel

16 Netschakelaar

Afstandsbediening

1 LED-display

Voor de weergave van de massage-modus, tijdstellingen en andere informatie.

2 Aan/uit-schakelaar

Schakelt de massagestoel aan/uit

3 Luchtcompressor Aan/Uit schakelaar

voor de kuitmassage met luchtcompressie functie. Er zijn twee niveaus van lucht compressie-intensiteit.

4 Timertoets

Stelt de duur van de massage in.

5 Toets massagezone

Selecteert een van de vijf massage gebieden, namelijk specifiek punt, lokaal, bovenlichaam, onderlichaam en volledig lichaam.

6 Omlaag-toets voor massagezone

Verplaatst de massagezone naar beneden.

7 Automatische instelling

Veranderen van de massage functie voor automatische programma opeenvolging (zie pagina 13 van deze handleiding voor details).

8 Afstandsknop

Pas de afstand van de massagekoppen aan in drie standen (breed, medium en smal).

9 Gewichtloze toets

Bepaalt de gewichtloze hoek van de massagestoel met drie keuzemogelijkheden ≈ (druk één keer voor het eerste niveau, twee keer voor het tweede en drie keer voor het derde niveau).

10 Verhoogde zitpositie

De rugleuning en de kuitsteun worden gelijktijdig ingesteld op de meest comfortabele zitmassagepositie, afhankelijk van de gewenste massagehoek.

11 Spraakbesturingstoets

Spraakactivering met de spraakherkenningsfunctie.

12 Warmtefunctietoets

Schakelt de kuitverwarmingsfunctie in of uit.

13 Toets voor massagezone omhoog

Verplaatst de massagezone naar boven.

14 Massage type toets

Zie pagina 14 van deze handleiding voor details.

15 Toets snelheid

Hiermee stelt u de massagesnelheid in.

16 Verlaagde zitpositie

De rugleuning en de kuitsteun worden tegelijkertijd ingesteld op de meest comfortabele liggende massagepositie, afhankelijk van de gewenste massagehoek.

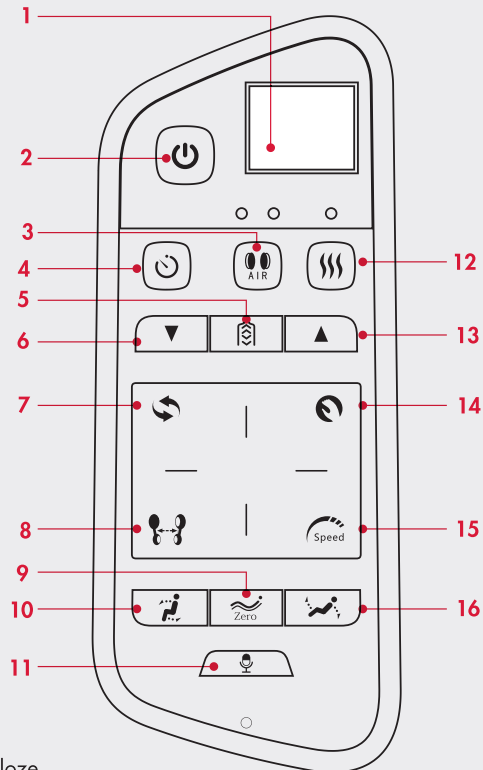

Onderhoud

1. HET INSCHAKELEN VAN DE STROOMVOORZIENING VAN HET PRODUCT

1 Stopcontact

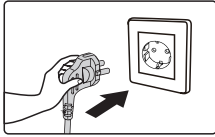

2 Stekker in het stop-contact

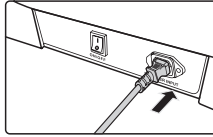

3 Aan/uit-schakelaar inschakelen

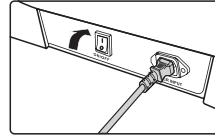

2. DE MASSAGE STARTEN



- 1 Druk op de aan/uit knop om de massage te starten en de massagestoel zal automatisch naar de liggende positie bewegen.
- 2 De lichaamsvorm van de gebruiker wordt automatisch gedetecteerd, zodat de massagestoel zich kan aanpassen aan de desbetreffende lichaamsvorm. (U kunt op de knop Massagezone drukken om het automatische detectieproces over te slaan en automatisch over te schakelen naar het standaard massageprogramma).
- 3 Fijnafstelling van de schouderpositie - als de gedetecteerde positie afwijkt van de werkelijke schouderpositie, stelt u de stoel met de omhoog- of omlaagknop in op de juiste positie. (U kunt deze stap overslaan door op de knop Massagezone te drukken).
- 4 Schakel over naar de massagestatus en geniet van de massage.

AUTOMATISCHE MASSAGE

KNOP	OMSCHRIJVING	SCHERM
	Snelle massage: voert snel alle massage-effecten uit.	A1
	Comfortmassage: ontspanning voor spieren en botten, bevordert doorbloeding.	A2
	Lichte massage: zachte en aangename diepe massage, helpt bij lichamelijke uitputting en ontspant het lichaam.	A3
	Volledige lichaamsmassage: diepe weefselmassage om het lichaam weer vitaal te maken.	A4
	Schouder- en nekmassage: richt zich op de schouders en de nek.	A5
	Rug- en taille massage: richt zich op de rug en taille.	A6
	Streckende massage: de stoel beweegt op en neer in combinatie met de massagerobot.	A7
	Herstel na sportactiviteit: snel herstel na fysieke activiteit	A8

Onderhoud

MANUELE MESSAGE

FUNCTIE	KNOP	BESCHRIJVING (Aanpassingsopties)	DISPLAY
Massageme- thode		Stop: tussenruimte.	S.0
		Kneden: snelheid.	S.1
		Licht tikken: snelheid en afstand.	S.2
		Kneden en licht kloppen: snelheid.	S.3
		Shiatsu: tussenruimte.	S.4
		Tikken: snelheid en afstand.	S.5
		3DI: snelheid.	S.6
		3DII: snelheid en spatiëring.	S.7
Tussenaf- standsknop		De spatiëring kan aangepast worden in 3 niveaú's.	d1 – d3
Snelheids- knop		De snelheid kan aangepast worden in 3 niveaú's.	P1 – P3

SELECTEER MESSAGE GEBIED

KNOP	BESCHRIJVING	DISPLAY
	Vast punt: massage met een vast punt op een specifieke plaats.	H0
	Lokaal: lokale massage op een beperkt gebied.	H1
	Bovenlichaam: massage van het bovenlichaam.	H2
	Onderlichaam: massage van het onderlichaam.	H3
	Volledig lichaam: volledige voor- en achterwaartse massage van het lichaam.	H4
	Pas de massagepositie aan (de massagepositie kan in de standen „vast punt” en „lokaal” worden ingesteld). Het massagemechanisme beweegt omlaag.	Het massagemechanisme beweegt zich naar boven.
		Het massagemechanisme beweegt omlaag.

Onderhoud

LUCHT COMPRESSIE MASSAGE

KNOP	BESCHRIJVING
	Druk op deze toets om de luchtcompressie functie te selecteren: de opties zijn zacht, sterk en uit.

WARMTE FUNCTIE

KNOP	BESCHRIJVING	DISPLAY
	Druk op deze toets om de warmtefunctie in het been gebied in of uit te schakelen. Na het inschakelen van de functie zult u na korte tijd een licht gevoel van warmte opmerken.	Er gaat een rood lampje branden boven de knop wanneer de functie is geactiveerd.



SPRAAKBESTURING

KNOP	BESCHRIJVING
	Druk deze toets kort in om de spraakbesturing te activeren. Houd deze toets drie seconden ingedrukt om de spraakbesturing in of uit te schakelen.

GEWICHTSLOZE POSITIE

KNOP	BESCHRIJVING
	Elke keer dat de knop wordt ingedrukt, schakelt het product over naar een automatische ligstand modus. Er zijn in totaal drie standen die achtereenvolgens kunnen worden geselecteerd.

STOEL POSITIE

KNOP	BESCHRIJVING
	STOELPOSITIE Houd deze knop ingedrukt om de rugleuning langzaam omhoog te brengen terwijl de kuitsteun daalt. Laat de knop los om de beweging te stoppen. Zodra de hoogst mogelijke mogelijke positie is bereikt, stopt de opwaartse beweging.
	LIGPOSITIE Houd deze knop ingedrukt om de rugleuning langzaam te laten zakken terwijl de kuitsteun langzaam omhoog gaat. Laat de knop los om de beweging te stoppen. De neerwaartse beweging stopt wanneer de laagste stand is bereikt.

Onderhoud

3. SPRAAKBESTURING

- Zeg „Hoi, Alice“ als de massagestoel open is of in stand-by staat. Of druk op de knop op de rechter armsteun om de stembesturing te activeren.
- Houd de knop drie seconden ingedrukt om de stembesturing in of uit te schakelen.
- Zodra deze functie met succes geactiveerd is, zal de massagestoel reageren met „I'm here“. Als er binnen zes seconden na dit moment een stem wordt ingevoerd, kan de bijbehorende spraakbesturingsfunctie worden uitgevoerd nadat de massagestoel heeft gereageerd. Als er na zes seconden geen spraakbesturing wordt gegeven, schakelt de spraakbesturing automatisch uit en moet deze opnieuw geactiveerd worden.

Let op: commando's moeten in het Engels worden uitgesproken als de spraakbesturing is ingeschakeld. U mag niet te snel spreken. Alle gesproken commando's moeten overeenkomen met de invoergegevens van de spraakbesturing.

Spraakbesturing enkel beschikbaar in Engels.

SPRAAKBESTURING

Druk ten  minste 3 seconden op de knop op de armsteun (spraakbesturing aan/uit). Zorg ervoor dat het apparaat in de spraakbesturingsmodus staat. Roep „Hi Alice“ of „Hey Alice“ voordat u de commando's geeft:

No.	Spraakbesturing Input	Antwoord
1	Massage on Masseer op	Antwoord: Ok, massage on
2	Massage close Dichtbij masseren	Antwoord: Ok, massage close
3	Comfort massage Comfortmassage	Antwoord: Ok, comfort massage
4	Relax massage Ontspanningsmassage	Antwoord: Ok, relax massage
5	Full body massage Volledige lichaamsmassage	Antwoord: Ok, full body massage
6	Neck massage Nekmassage	Antwoord: Ok, neck and shoulder massage
7	Back and waist massage Rug- en taillemassage	Antwoord: Ok, back and waist massage
8	Stretch massage Rekmassage	Antwoord: Ok, stretch massage
9	Fixed Massage Vaste punt massage	Antwoord: Ok, fixed massage
10	Change the other mode Verander de andere modus	Antwoord: OK, change the other mode
11	Go little down Ga een beetje naar beneden	Antwoord: Ok, go little down
12	Go little up Ga een beetje omhoog	Antwoord: Ok, go little up
13	Open the air pressure Open de luchtdruk	Antwoord: Ok, open the air pressure
14	Close the air pressure Sluit de luchtdruk	Antwoord: Ok, close the air pressure
15	Up the seat position De zitpositie omhoog	Antwoord: Ok, up the seat position
16	Down the seat position Omlaag de zitpositie	Antwoord: Ok, down the seat position
17	Stop adjustment Stop aanpassing	Antwoord: Ok, stop adjustment

Let op: Commando's 15 en 16 kunnen enkel gebruikt worden na Commando 14.

Onderhoud

4. INSTRUCTIES VOOR HET AFSPLEN VAN MUZIEK VIA DE LUIDSPREKERS

- 1 Open het hoofdmenu van je smartphone. Open Instellingen en selecteer de optie Bluetooth. Open Bluetooth en de Bluetooth zal automatisch zoeken naar een nieuw Bluetooth-apparaat.
- 2 Je smartphone zal zoeken naar het overeenkomstige Bluetooth-model (bijv. Ecosonic-Music). Druk op de knop Koppelen. Wanneer u wordt gevraagd of u de luidsprekers met het apparaat wilt koppelen, drukt u nogmaals op Pair om te beëindigen.
- 3 Zet de Muziekspeler op je smartphone aan en selecteer een muzieknummer.

5. ZET DE MUZIEKSPELER OP JE SMARTPHONE AAN EN SELECTEER EEN MUZIEKNUMMER.

- 1 Druk tijdens de massage op de rode Aan/Uit-knop om alle massagefuncties onmiddellijk te stoppen. Het massagemechanisme en de automatische sit-up functie worden gereset.
- 2 Zodra de massagesessie beëindigd is (20 minuten bij het inschakelen), worden alle massagefuncties automatisch uitgeschakeld en wordt de reset-positie van het massagemechanisme niet gewijzigd.
- 3 Schakel na het resetten de stroom naar het hele apparaat uit.



Tekening van de stand van de netschakelaar



Koppel de voedingskabel los

6. DRAAIEN VAN DE KUITSTEUN

- 1 Draai hier toe eerst het kuitstuk om totdat het de vaste en niet draaibare dwarsstang van de kuitbeensteun raakt (zie fig. 1).
- 2 Raai vervolgens de kuitsteun weer naar beneden terwijl u hem ongeveer 5 cm naar voren trekt (zoals getoond in afb. 2). Voer de handeling in omgekeerde volgorde uit om de kuitbeensteun weer in de uitgangspositie te brengen.

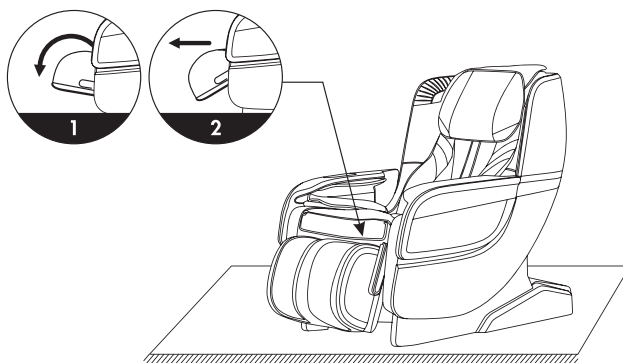

Onderhoud

7. TILLEN EN VERPLAATSEN

Voor het optillen en verplaatsen van de massagestoel zijn twee personen nodig. Zij moeten de stoel tegelijkertijd van voren en van achteren optillen, waarbij de inkeping op de achterklep van de massagestoel als handvat aan de achterkant en de dwarsbalk van de kuitsteun van de massagestoel als handvat aan de voorkant kan gebruikt worden. Til de stoel niet op en verplaats hem niet door hem rechtstreeks aan de armleuningen vast te houden.



8. DE VLOER BESCHERMEN

Door langdurige zware druk die door de massagestoel wordt uitgeoefend, kunnen krassen op de vloer ontstaan. Om dergelijke schade te voorkomen, dient u een tapijt of kussen te leggen op de vloer waar de massagestoel zal worden geplaatst.

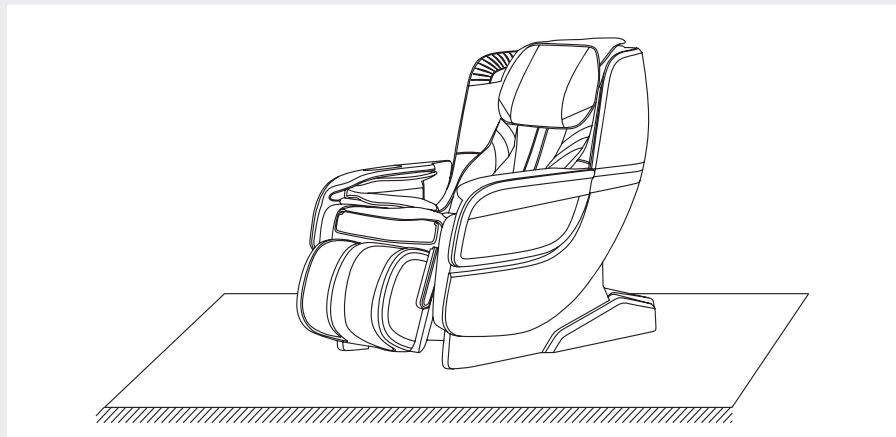

Let op: Verplaats de massagestoel niet op zijn rollers op oneffen vloeren of in kleine ruimtes. Er zijn ten minste twee personen nodig om de stoel op te tillen. Gebruik de inkepingen in de bekleding van de voetensteun en rugleuning als hijspunten. (Niet optillen aan de armleuningen).

Onderhoud

9. INSTRUCTIES VOOR VERPLAATSEN

Zorg ervoor dat alle kabels uit het oppervlak van de massagestoel zijn verwijderd. Kantel vervolgens de stoel met de rugleuning in de aangegeven hoek (met het zwaartepunt op de rollers). U kunt dan de massagestoel naar voren duwen naar een geschikte plaats en voorzichtig terugzetten in de juiste positie. (Let op: zet voor het verplaatsen eerst de hoofdschakelaar uit en koppel het netsnoer en de kabel van de afstandsbediening af).

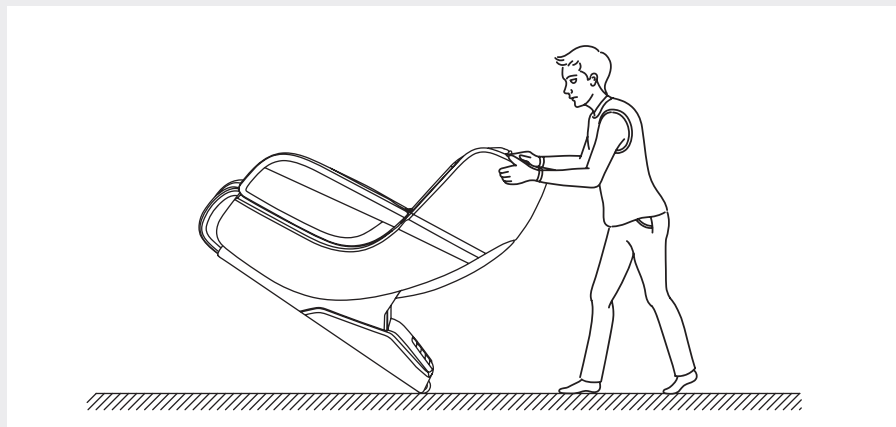

Waarschuwing: De rollers aan de achterkant van de massagestoel zijn alleen geschikt voor langzame bewegingen over een korte afstand. Gebruik andere hulpmiddelen om de massagestoel over langere afstanden te verplaatsen!

Bijzonderheden



ROLLEN

Aangename afwisseling tussen ontspanning en het loslaten van de spieren - ook perfect geschikt voor een laatste massage, voor ontspanning en herstel van de spieren.



KNEDEN

Huid en spieren zijn ofwel geklemd en gekneet tussen de duim en de wijsvinger of met beide handen. Deze massagetechniek wordt in het bijzonder gebruikt om de spanning te verminderen.



LUCHTCOMPRESSIE

Opstijgende en terugwijkende airbags hebben een pompbeweging die zorgt voor natuurlijke spierreflexen. Dit is vooral gunstig voor de kuit- en voetzone.



KNEDEN & TAPPEN (DUBBELE ACTIE)

De technieken van kneden en tikken worden gecombineerd om spanningen te verlichten en tegelijkertijd de bloedcirculatie te stimuleren.



TAPPEN

Korte, tikkende bewegingen worden uitgevoerd met de rand van de hand, de palm of de vuist. Dit bevordert de bloedcirculatie in de huid en verzacht de spanningen in de spieren. Als het tikken wordt uitgevoerd op longhoogte, kan dit de vrijgave verbeteren van slijm in de longen.



L-SHAPE

U kan een diepgaande massage van het volledige lichaam verwachten van de nek helemaal tot de billen.



S-LIJN

Met dit automatische programma werken de massagekoppen zeer dicht bij uw lichaam, ze masseren het geheel tot beneden aan uw billen. De S-vormige werking is geconstrueerd naar de natuurlijke anatomie van de wervelkolom.



GEEN RUIMTE

Voor de ligpositie beweegt de massagestoel zich naar voren en heeft daarom heel weinig afstand nodig tot de achterliggende muur. Ruimtebesparend en comfortabel!



NUL ZWAARTEKRACHT

Je zet jezelf in de positie van een astronaut - dat "gewichtloze gevoel".



AUTOMATISCH

Specifiek ontwikkelde automatische programma's voor het hele lichaam, die een breed scala aan verschillende massagetechnieken bieden. Daarnaast kunt u ook de verwarmingsfunctie aanzetten, als je dat wilt.



RUGGEDEELTE

Individueel aanpasbaar naar elke grootte en massagegebied.



VERSTELBAAR KUSSEN

Indien nodig kan het dubbele kussen worden geplaatst om de intensiteit van de nek- en schoudermassage te verminderen.



BRAINTRONICS®

Braintronics® technologie synchroniseert uw hersengolven door middel van audiostimulatie. Gecombineerd met een speciaal ontwikkeld massageprogramma dat uw stressvolle lichaam in staat zal stellen om te ontspannen. Het maakt niet uit of u wilt ontspannen, dromen of leren - alles is mogelijk.

Bijzonderheden



LUCHTINTENSITEIT

Instelbare airbag massage-intensiteit.



3D MASSAGE

Bij deze nieuwe techniek beweegt de massagerobot niet alleen naar boven en beneden, maar ook naar voren en naar achteren.



SHIATSU

Shiatsu (vingerdruk) is een vorm van lichaamstherapie afkomstig uit Japan. De massagetechniek bestaat uit zachte, ritmische, vergaande strekkingen en rotaties. Het doel van Shiatsu is het stimuleren van afzonderlijke lichaamsdelen en het mobiliseren van de spieren.



SPOT

De massagekoppen kunnen een bepaalde plek masseren.



SNELHEID

De massagesnelheid is instelbaar.



BREEDTE

De afstand tussen de beide massagekoppen kan worden ingesteld (smal, middelmatig en breed).



MUZIEK

Verdere ontspanning en plezier met de muziekfunctie.



BLUETOOTH

Draadloze gegevensoverdracht.



VOELT ALS MENSENHANDEN

Speciaal ontworpen massagekoppen imiteren de handbeweging van een professioneel masseur. De maximale rekruimte is 6,5 cm en de maximale rekhoe is 41 graden, zodat de mechanische handen een effectieve massage kunnen geven om menselijke halswervels, borstwervels en lendenwervels.



SNELSTART

Met één druk op de snelstartknoppen in uw armluning kunt u de belangrijkste functies controleren.



STEMBEDIENING

Gebruik de stembediening om geselecteerde functies te activeren.



CARBON BEENWARMTE

De diepwerkende carbon-infraroodwarmte is ideaal voor mensen die lijden aan stoornissen van de bloedsomloop of spierspanning. De warmte verwijdt de bloedvaten en stimuleert de bloedsomloop. Tegelijkertijd wordt de spierspanning ontspannen, wat resulteert in een diepe ontspanning.



OPTIONELE ROTATIE VAN HET VOETELEMENT

Door de optie om het 180° te draaien, kunt u kiezen tussen beensteun of compressiemassage. Compressiemassage kan verschillende voordelen hebben, waaronder een verbeterde circulatie, pijnverlichting en stimulatie van het lymfestelsel.

Verklaring

FAULTS	VERKLARING
<ul style="list-style-type: none"> • Het geluid van de motor is hoorbaar tijdens de werking. 	<ul style="list-style-type: none"> • Dit is een normaal werkingsgeluid.
<ul style="list-style-type: none"> • De afstandsbediening werkt niet goed. 	<ul style="list-style-type: none"> • Zorg ervoor dat de netstekker goed in het stopcontact zit en dat de aan/uitschakelaar is ingeschakeld. Controleer de kabel van de afstandsbediening.
<ul style="list-style-type: none"> • Het apparaat is gestopt met werken. 	<ul style="list-style-type: none"> • De stoel schakelt zichzelf automatisch uit zodra de ingestelde gebruikstijd is bereikt of na overmatig gebruik. Dit zorgt ervoor dat de stoel een lange levensduur heeft.
<ul style="list-style-type: none"> • De braintronics® programma's willen niet starten. 	<ul style="list-style-type: none"> • Zorg ervoor dat u de braintronics® app hebt geïnstalleerd en uw account hebt geactiveerd. Controleer ook of er een Bluetooth-verbinding is tussen uw smartphone en de massagestoel.

Opslag | Zorg

- Als het apparaat gedurende langere tijd niet wordt gebruikt, moet het netsnoer worden opgeborgen en moet het apparaat in een droge omgeving worden bewaard.
- Bewaar het apparaat nooit bij hoge temperaturen of in de nabijheid van open vuur. Vermijd langdurige blootstelling aan zonlicht.
- Gebruik voor het schoonmaken alleen in de handel verkrijgbare producten voor synthetisch leer. Reinig het niet met thinner, benzeen, of alcohol op geen enkel moment.

Technische specificaties

Afmetingen:	rechttop: 70 x 104 x 99,5 cm liggend: 70 x 135 x 80 cm
Gewicht:	59 kg
Spanning:	220-240V ~ 50/60Hz
Nominaal vermogen:	65 W
Looptijd:	20 Minuten
braintronics®:	21 Minuten
Certificaten:	



EU-Verklaring van conformiteit

Voldoet aan de Europese Richtlijnen EMC 2014/30/EU, LVD 2014/35/EU en RoHS.

Garantievoorwaarden

De garantie is geldig vanaf de datum van aankoop. De aankoopdatum moet worden gedocumenteerd met een bewijs van aankoopbewijs. De verkoper zal defecte producten die binnen Duitsland zijn geregistreerd gratis repareren of vervangen. Dit geldt niet voor onderdelen die aan slijtage onderhevig zijn, zoals stoffen bekleding. Hiervoor moet het defecte apparaat voor het verstrijken van de garantietermijn met aankoopbewijs worden opgestuurd.

De garantie vervalt indien een defect is ontstaan door bijv. invloeden van buitenaf of als gevolg van een reparatie of modificatie die niet door de fabrikant of een geautoriseerde dealer is uitgevoerd. De garantie van de verkoper is beperkt tot reparatie of vervanging van het product. Onder deze garantie zal de fabrikant of de detailhandelaar geen verdere aansprakelijkheid hebben en is niet verantwoordelijk voor schade als gevolg van het niet naleven van de gebruiksinstructies en/of onjuist gebruik van het product.

Indien de fabrikant na onderzoek van het product vaststelt dat de garantieclaim geen betrekking heeft op een defect dat onder de garantie valt of dat de garantieperiode is verstreken, is de klant verantwoordelijk voor de kosten van de inspectie en reparatie.

Wettelijke kennisgeving: Geen van de inhoud heeft enige geneeskrachtige waarde. De diagnose en behandeling van ziekten en andere lichamelijke aandoeningen vereist behandeling door een arts, alternatieve behandelaar of therapeut. De verklaringen zijn uitsluitend informatief en mogen niet worden gebruikt als vervanging voor medische behandeling. Elke gebruiker wordt geïnstrueerd om zijn situatie zorgvuldig te beoordelen en, indien nodig, een arts te raadplegen om te bepalen of het gebruik van het product in hun eigen unieke geval wordt aangemoedigd. Elk gebruik of therapie is op eigen risico van de gebruiker. Wij distantiëren ons van enige genezende eigenschappen of toezeggingen

Casada International GmbH
Obermeiers Feld 3
33104 Paderborn, Germany
info@casada.com
www.casada.com

Copyright Bilder und Texte unterstehen dem Copyright von CASADA International GmbH und dürfen ohne ausdrückliche Bestätigung nicht weiterverwendet werden.
Copyright © 2022 CASADA International GmbH.
Alle Rechte vorbehalten.

